

Questo divano è interamente realizzato a mano in ogni fase di lavorazione rappresentando la massima espressione dell'artigianato brianzolo. E' possibile produrlo su misura cliente oltre alle misure proposte in questa scheda tecnica rappresentativa.

Inoltre il suo comfort è personalizzabile modificando la sua profondità oppure usando differenti tipologie di imbottiture con varie densità di rigidità.

E' consentito anche modificare alcuni dettagli come i piedini o l'altezza della seduta/schienale

Struttura telaio in legno massello rinforzato, garanzia sulla struttura 10 anni.

Molleggio con cinghie di cuoio e caucci INTES[®] tirate e fissate a mano.

I cuscini schienali sono in una miscela costituita da 67% di Piuma d'Oca Vergine e 33% Rollo Fill,[®] una fibra poliestere cava siliconata che non fa perdere di consistenza al cuscino in quanto la piuma si annida nei suoi alveoli creando massa.

Il cuscino sedile è composto da un massello alto 15 cm in Poliuretano espanso ad alta densità, un materiale tecnico performante indeformabile con una durata eccezionale.

Questo sedile in Poliuretano viene poi avvolto da un materassino trapuntato di morbida Piuma d'oca. La piuma viene convogliata in scompartimenti separati in modo da garantirne una distribuzione equa, evitando ammassamenti non uniformi.

In alternativa i cuscini sedili possono essere realizzati anche interamente in Poliuretano espanso indeformabile senza piuma con rigidità della seduta personalizzabile a piacere.

La qualità di tutti i nostri cuscini (sedili-schienali) viene autenticata con un sigillo di garanzia cucito sulla fodera contenitiva.

Questo sigillo "Made in Italy" descrive in modo dettagliato il materiale che viene utilizzato, il produttore e la conformità alle normative e decreti ministeriali in vigore.

scheda tecnica NOTORIUS

Composizione penisola

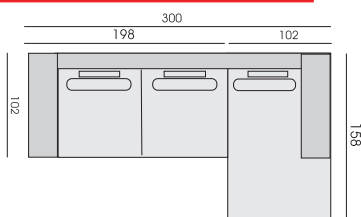

Possibile inserimento letto
con materasso H 6cm



Composizione angolare

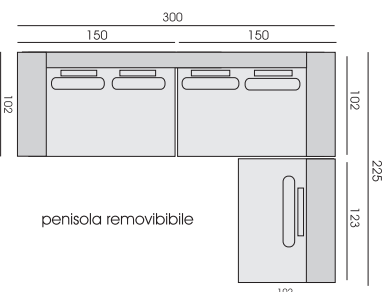
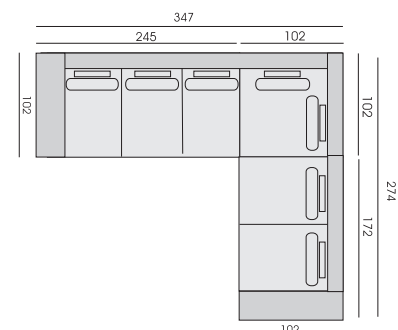
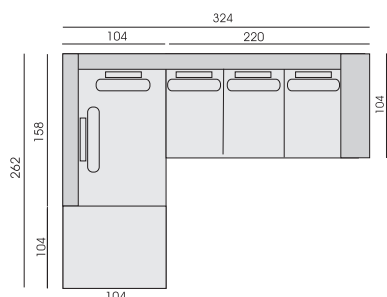
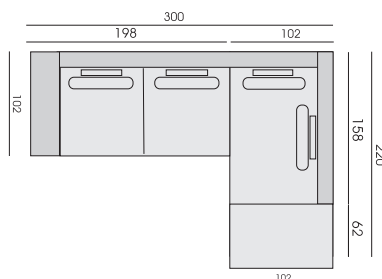
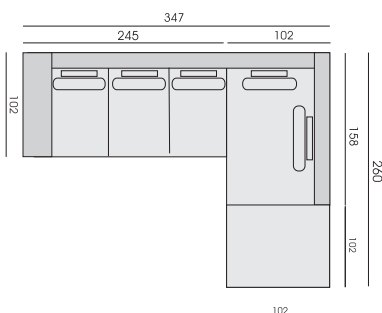

TUTTE LE COMPOSIZIONI RAPPRESENTATE
POSSONO ESSERE REALIZZATE IN MODO SPECULARE
CON SVILUPPO ANGOLARE A DESTRA O A SINISTRA



Hand Made in Italy

Since 1972

MULTI
& ADRE
SALOTTI
SALOTTI
SALOTTI

scheda tecnica NOTORIUS

Divano 6 Posti P102
tre o quattro schienali

280-300

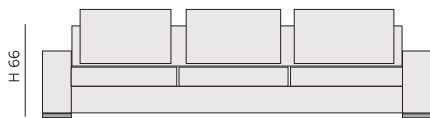

Possibile inserimento letto
con materasso H 6cm

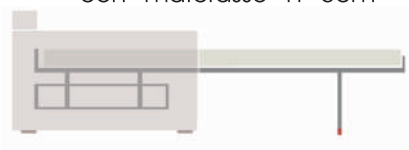

Divano 4 Posti P102 / P104 cm

230/250

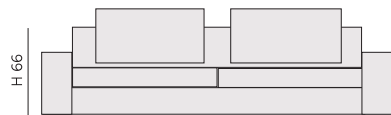

Divano 3 Posti P102 / P104 cm

200/220

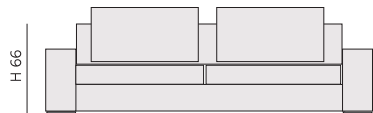

Divano 2 Posti P102 / P104 cm

160/180

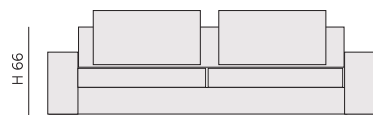

Terminale 4 Posti P102 / P104 cm

220/245

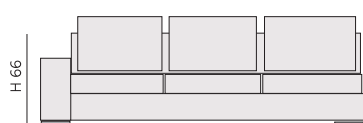

Terminale 3 Posti P102 / P104 cm

180/200

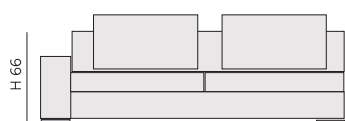

Terminale 2 Posti P102 / P104 cm

140/150

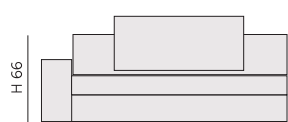

Hand Made in Italy

Since 1972

MALLOTTI & ADRESIGN

scheda tecnica NOTORIUS

Elemento Angolare

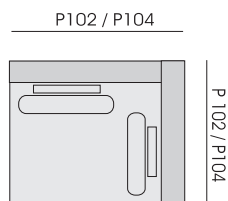

Elemento Angolare

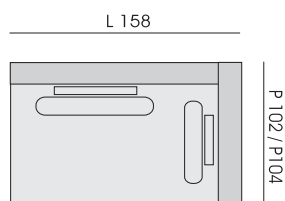

Elemento Angolare

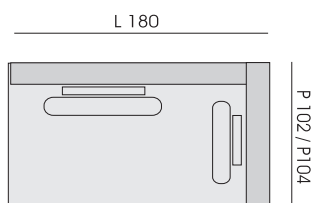

Elemento Angolare

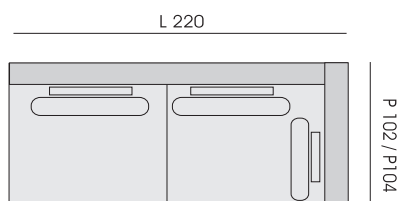

Penisola removibile P102

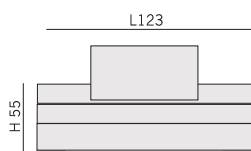

Pouff divano

L102x P62cm
L104x P104cm
L102x P102cm

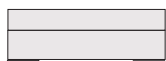

Hand Made in Italy

Since 1972

MALLOTTI & ADRESIGN



Notorius in tessuto L 347 x P 260 x P102cm

into the groove

NOTORIUS

“ il perfetto equilibrio tra volumi geometrici ritmati in modo alternato,
alti e bassi, pieni e vuoti, larghi e stretti”

MURTARELLI